

МО - 08-01  
7

Муниципальный этап всероссийской олимпиады школьников по технологии  
2020-2021 учебный год  
«Культура дома, дизайн и технологии»  
7-8 класс

90

Теоретическая часть  
Время выполнения работы – 90 минут  
Задания в тестовой форме

Максимальное количество баллов – 25 (15 вопросов оценивается по одному баллу за каждый правильный ответ + 10 баллов за творческое задание). Задание считается выполненным, если в нём не допущено ни одной ошибки. Наличие лишнего ответа также считается ошибкой.

I. Отметьте один правильный ответ. (Задание в закрытой форме)

1. Декоративное обобщение естественных форм и предметов, ведущее к упрощению изображаемых элементов, называется...

- 1 а) симметрией б) декором  в) стилизацией г) колоритом

2. Для лучшей посадки на фигуре изделия из трикотажа прибавки на свободу облегания...

- 0  а) увеличивают б) уменьшают в) используют г) не используют

3. Отделочная деталь, выкроенная по спирали, кольцу или овалу, называется...

- с а) подкройной обтачкой б) косой бейкой в) воланом  г) окантовкой

4. Пастеризованным называется молоко, подвергнутое термической обработке при температуре...

- с а) 40-50°C б) 80-85°C в) 120-140°C  г) доведённое до кипения

5. С помощью деревянной палочки определяют готовность

- с а) выпечки б) печеной рыбы  в) тушеного мяса г) пельменей

6. Даны четыре вида бусин – темные треугольные, светлые квадратные, темные звезды и светлые круглые. Таня решила собрать цепочку бус по следующему рисунку:



Какая бусина будет находиться после 50 в данной цепочке?

- 1 а) темная звезда б) светлая круглая в) темная треугольная  г) светлая квадратная

II. Отметьте два или более правильных ответов (Задания в закрытой форме)

7. Из перечисленных укажите инструменты для выполнения ручных швейных работ:

- 0  а) напёрсток б) манекен  в) ножницы  г) сантиметровая лента  д) лекала  е) ручные иглы

т 8. К кухонной посуде относятся:

- а) сковорода      б) тёрка      в) венчик      г) кастрюля  
 д) миска      е) мясорубка      ж) овощерезка      з) лопатки

9. Экологическая оценка будущего проектного изделия позволяет определить:

- а) затраты на его изготовление  
 б) влияние процесса изготовления изделия и самого изделия на здоровье производителя и потребителя  
 в) загрязнение окружающей среды при изготовлении проектного изделия  
 г) возможности использования отходов

10. При выборе светильника для оформления интерьера необходимо учитывать:

- а) его функциональное назначение      б) настроение      в) направление моды  
 г) расход электроэнергии      д) площадь окон      е) ориентация окон по сторонам света

III. Закончите фразу (Задания в открытой форме)

11. Цвета, расположенные в цветовом круге напротив друг друга, называют противоположные

12. Перенос растения в новую, большую посуду с сохранением кома называют пересадка

13. Очень тонкие, гибкие, прочные нити, длина которых в несколько раз превышает их поперечные размеры, то нити

IV. Задания на установление соответствия

14. Установите соответствие между элементами костюма и их назначениями:

№	Название		Элемент костюма
1	Понева	А	Фартук
2	Кушак	Б	Женский головной убор
3	Сорока	В	Широкий пояс
4	Схенти	Г	Вид юбки
5	Сабо	Д	Мужской плащ
6	Завеска	Е	Деревянная обувь
7	Макинтош	Ж	Набедренная повязка египтян

1 В ; 2 Б ; 3 А ; 4 Г ; 5 Д ; 6 Ж ; 7 Е ;

15. Напишите названия отмеченных цифрами элементов в строении яйца:

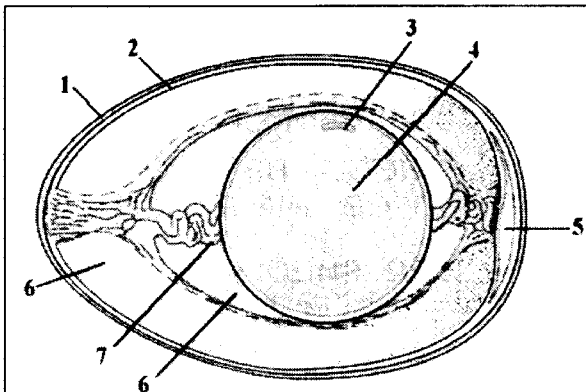

1. скрупа
2. оболочка
3. \_\_\_\_\_
4. желток
5. простран. свобод.
6. белок
7. \_\_\_\_\_

VI. Творческое задание

Вам предложены силуэты фигур.

Нарисуйте эскизы изделий спортивного и романтического стилей.

Охарактеризуйте ткани (плотность, вид, цвет) рекомендуемые для этих моделей, предложите способ отделки.

4  
1  
2  
+  
0  
  
6  
+  
3



Рекомендуемые ткани и отделка

Шорта и топ с длинными рукавами.  
Средняя плотность, чтоб жарко не было.  
Белого и бежевого цвета, они спокойные и красивые. Ткань можно х/б, желательно не синтетическую.



Рекомендуемые ткани и отделка

Шатное без бретелек.  
Любая плотность.  
Синего цвета, он идеально подходит для похода на романтический ужин.  
Ткань льняная.

**Карта пооперационного контроля  
«Моделирование юбки»**

Шифр участника 08-01

Критерии оценки	Максимальные баллы	По факту
<b>I. Нанесение линий фасона на основу чертежа</b>		
1. Нанесение линии кокетки по переднему полотнищу юбки	1	1
2. Нанесение линии кокетки по заднему полотнищу юбки	1	1
3. Расширение юбки на величину встречной складки по переднему и заднему полотнищам юбки	2	0
4. Нанесение надписей на чертеже «отрезать», «закрывать», «расширить» на переднем и заднем полотнищах юбки	1	0
5. Расширение боковых швы от линии бедер по переднему и заднему полотнищам юбки	1	0
6. Выравнивание линии низа юбки	1	0
7. Нанесение линии кармана на переднем полотнище юбки	1	0
<b>II. Подготовка выкройки к раскрою:</b>		
8. Наличие надписей названия деталей юбки	1	1
9. Указание количества деталей	1	0
10. Наличие направления нити основы на деталях юбки	1	1
11. Указание сгиба и линии середины на деталях юбки.	1	1
12. Указание припусков на обработку	2	0
13. Наличие контрольной метки расположения застежки	1	0
14. Выполнение полного комплекта лекал — 6 деталей	2	1
15. Аккуратность выполнения работы	3	3
Итого:	20	9

Результаты моделирования

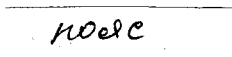
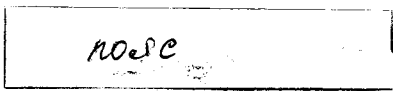
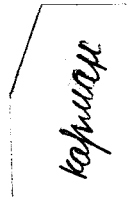
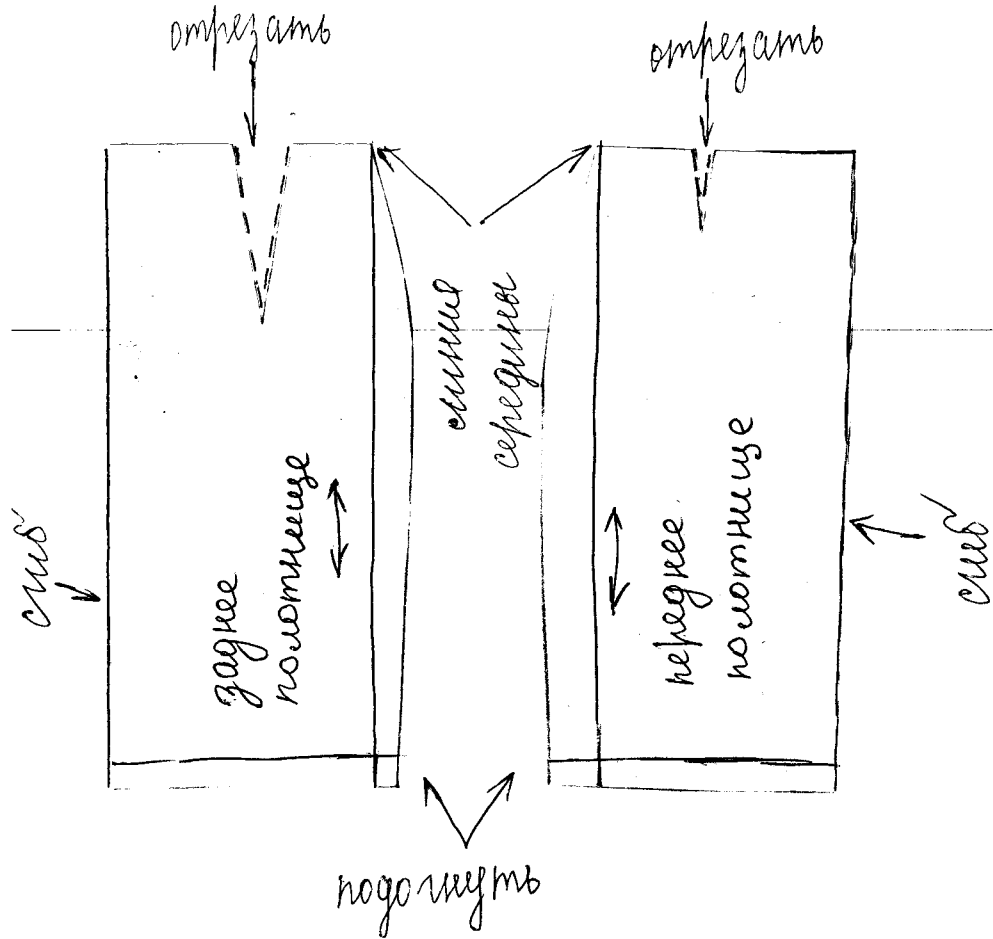

Муниципальный этап всероссийской олимпиады школьников по технологии  
2020- 2021 учебный год  
«Культура дома, дизайн и технологии»  
7-8 класс

Практическое задание по моделированию

Время выполнения работы – 60 минут

Общее количество баллов за практическую часть - 20

Шифр участника 08-01

**Задание:**

1. Внимательно прочитайте описание модели и рассмотрите эскиз.
2. Найдите различия с базовой конструкцией юбки (см. «Чертеж основы прямой юбки»).
3. В соответствии с эскизом нанесите новые фасонные линии и обозначьте ваши действия по моделированию на чертеже основы юбки (см. «Контроль практического задания»). Используйте для этого стрелки, значки, список, алгоритм действий и т. д.
4. Перенесите линии фасона на шаблон из цветной бумаги.
5. Изготовьте из цветной бумаги детали выкройки для раскладки на ткань.
6. Аккуратно наклейте детали выкройки на лист «Результаты моделирования».
7. Нанесите на детали выкройки необходимые надписи для раскроя.

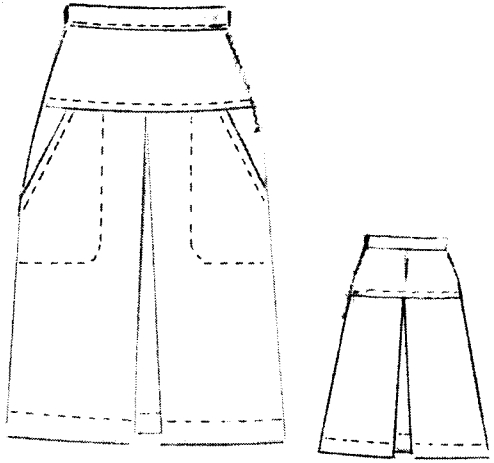
Эскиз	Описание модели
	<p>Юбка из тонкой шерстяной ткани для повседневной носки. Юбка незначительно расширена к низу от линии бедер по переднему и заднему полотнищам. Переднее и заднее полотнища имеют горизонтальные кокетки. На середине переднего и заднего полотнищ запроектированы встречные складки. Юбка имеет боковые наклонные карманы, мешковина которых настрочена на изделие. На заднем полотнище по кокетке проходит средний шов. Застежка «молния» находится в боковом шве юбки. Линия талии оформлена притачным поясом.</p>

Карта контроля практического задания по моделированию  
с нанесенными линиями фасона изделия и необходимыми надписями

Шифр участника 08-01

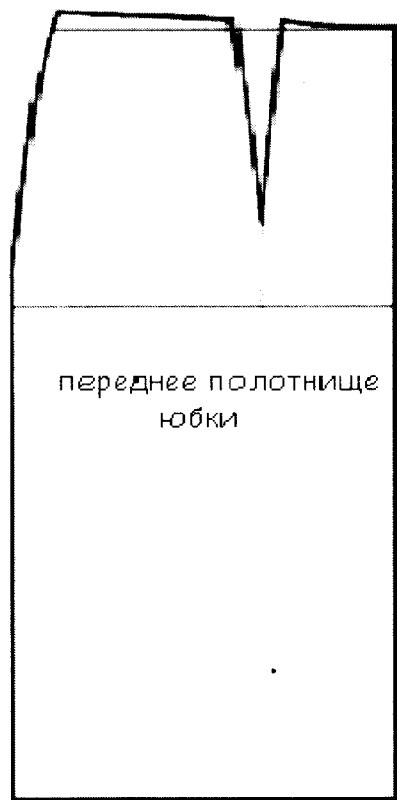
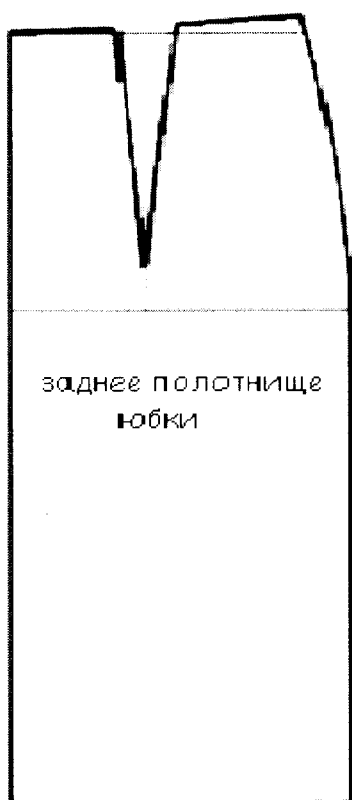

Муниципальный этап всероссийской олимпиады школьников по технологии  
2020-2021 учебный год  
«Культура дома, дизайн и технологии»  
7-8 класс

6. 5790 = 150

Теоретическая часть  
Время выполнения работы – 90 минут  
Задания в тестовой форме

Максимальное количество баллов – 25 (15 вопросов оценивается по одному баллу за каждый правильный ответ + 10 баллов за творческое задание). Задание считается выполненным, если в нём не допущено ни одной ошибки. Наличие лишнего ответа также считается ошибкой.

I. Отметьте один правильный ответ. (Задание в закрытой форме)

1. Декоративное обобщение естественных форм и предметов, ведущее к упрощению изображаемых элементов, называется...  
 а) симметрией      б) декором      в) стилизацией      г) колоритом
2. Для лучшей посадки на фигуре изделия из трикотажа прибавки на свободу облегания...  
 а) увеличивают      б) уменьшают      в) используют      г) не используют
3. Отделочная деталь, выкроенная по спирали, кольцу или овалу, называется...  
 а) подкройной обтачкой       б) косой бейкой      в) воланом      г) окантовкой
4. Пастеризованным называется молоко, подвергнутое термической обработке при температуре...  
 а) 40-50°C       б) 80-85°C      в) 120-140°C      г) доведённое до кипения
5. С помощью деревянной палочки определяют готовность  
 а) выпечки      б) печеной рыбы      в) тушеного мяса      г) пельменей
6. Даны четыре вида бусин – темные треугольные, светлые квадратные, темные звезды и светлые круглые. Таня решила собрать цепочку бус по следующему рисунку:



Какая бусина будет находиться после 50 в данной цепочке?

- а) темная звезда      б) светлая круглая      в) темная треугольная       г) светлая квадратная

II. Отметьте два или более правильных ответов (Задания в закрытой форме)

7. Из перечисленных укажите инструменты для выполнения ручных швейных работ:  
 а) напёрсток       б) манекен       в) ножницы       г) сантиметровая лента      д) лекала       е) ручные иглы

8. К кухонной посуде относятся:



- 1 а) сковорода                      б) тёрка                      в) венчик                      г) кастрюля  
 д) миска                              е) мясорубка                      ж) овощерезка                      з) лопатки

9. Экологическая оценка будущего проектного изделия позволяет определить:

- а) затраты на его изготовление  
 б) влияние процесса изготовления изделия и самого изделия на здоровье производителя и потребителя  
 в) загрязнение окружающей среды при изготовлении проектного изделия  
 г) возможности использования отходов

10. При выборе светильника для оформления интерьера необходимо учитывать:

- а) его функциональное назначение      б) настроение      в) направление моды  
 г) расход электроэнергии      д) площадь окон      е) ориентация окон по сторонам света

III. Закончите фразу (Задания в открытой форме)

11. Цвета, расположенные в цветовом круге напротив друг друга, называют уветывае гамма

12. Перенос растения в новую, большую посуду с сохранением кома называют пересадка

13. Очень тонкие, гибкие, прочные нити, длина которых в несколько раз превышает их поперечные размеры, то \_\_\_\_\_

IV. Задания на установление соответствия

14. Установите соответствие между элементами костюма и их назначениями:

№	Название		Элемент костюма
1	Понева	А	Фартук
2	Кушак	Б	Женский головной убор
3	Сорока	В	Широкий пояс
4	Схенти	Г	Вид юбки
5	Сабо	Д	Мужской плащ
6	Завеска	Е	Деревянная обувь
7	Макинтош	Ж	Набедренная повязка египтян

1 Н; 2 А; 3 В; 4 Б; 5 Д; 6 Б; 7 Е;

15. Напишите названия отмеченных цифрами элементов в строении яйца:

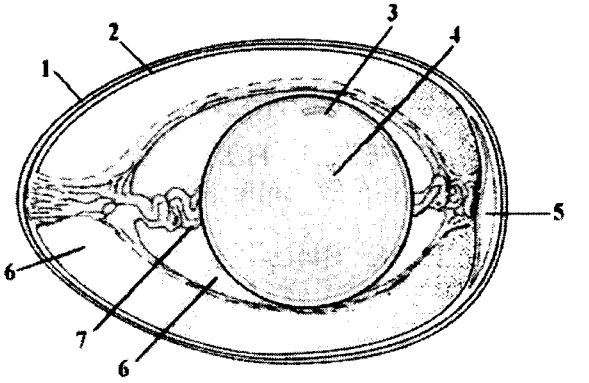



1. скорлупа ✓
2. мембрана ✓
3. зародышевый мешок ✓
4. ядро
5. воздушная камера ✓
6. ворная
7. Дермателл

VI. Творческое задание

Вам предложены силуэты фигур.

Нарисуйте эскизы изделий спортивного и романтического стилей.

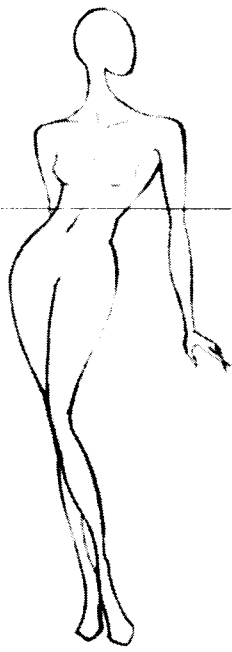
Охарактеризуйте ткани (плотность, вид, цвет) рекомендуемые для этих моделей, предложите способ отделки.

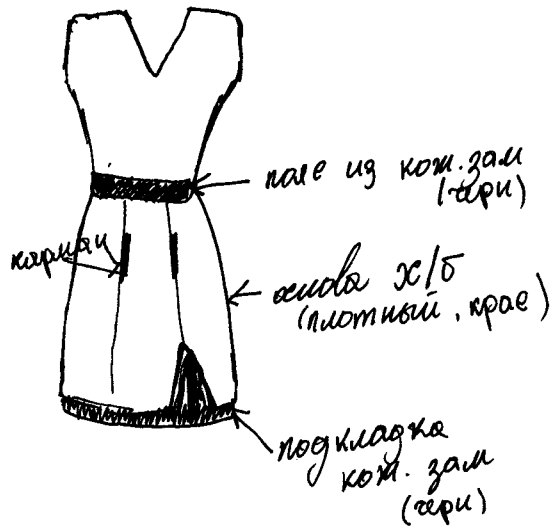
	<p>Рекомендуемые ткани и отделка спортивный</p> <p>7</p> 
	<p>Рекомендуемые ткани и отделка романтический</p> 

Стиль - 48  
 Узорк. тк - 48  
 Студент - 38  
 98

Муниципальный этап всероссийской олимпиады школьников по технологии  
2020- 2021 учебный год

«Культура дома, дизайн и технологии»

7-8 класс

Практическое задание по моделированию

Время выполнения работы – 60 минут

Общее количество баллов за практическую часть - 20

9-

Шифр участника 08-03

**Задание:**

1. Внимательно прочитайте описание модели и рассмотрите эскиз.
2. Найдите различия с базовой конструкцией юбки (см. «Чертеж основы прямой юбки»).
3. В соответствии с эскизом нанесите новые фасонные линии и обозначьте ваши действия по моделированию на чертеже основы юбки (см. «Контроль практического задания»). Используйте для этого стрелки, значки, список, алгоритм действий и т. д.
4. Перенесите линии фасона на шаблон из цветной бумаги.
5. Изготовьте из цветной бумаги детали выкройки для раскладки на ткань.
6. Аккуратно наклейте детали выкройки на лист «Результаты моделирования».
7. Нанесите на детали выкройки необходимые надписи для раскроя.

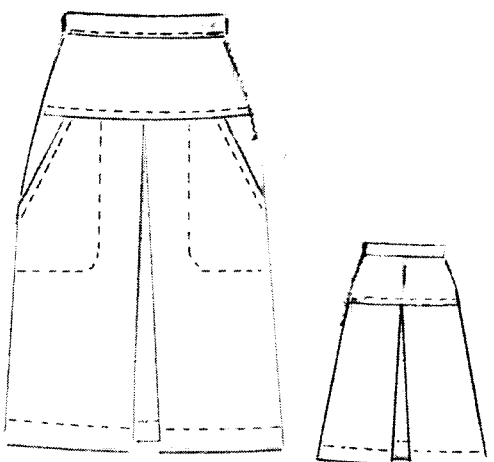
Эскиз	Описание модели
	<p>Юбка из тонкой шерстяной ткани для повседневной носки.</p> <p>Юбка незначительно расширена к низу от линии бедер по переднему и заднему полотнищам.</p> <p>Переднее и заднее полотнища имеют горизонтальные кокетки.</p> <p>На середине переднего и заднего полотнищ запроектированы встречные складки.</p> <p>Юбка имеет боковые наклонные карманы, мешковина которых настрочена на изделие.</p> <p>На заднем полотнище по кокетке проходит средний шов.</p> <p>Застежка «молния» находится в боковом шве юбки.</p> <p>Линия талии оформлена притачным поясом.</p>

Чертеж основы прямой юбки (цветной лист бумаги)

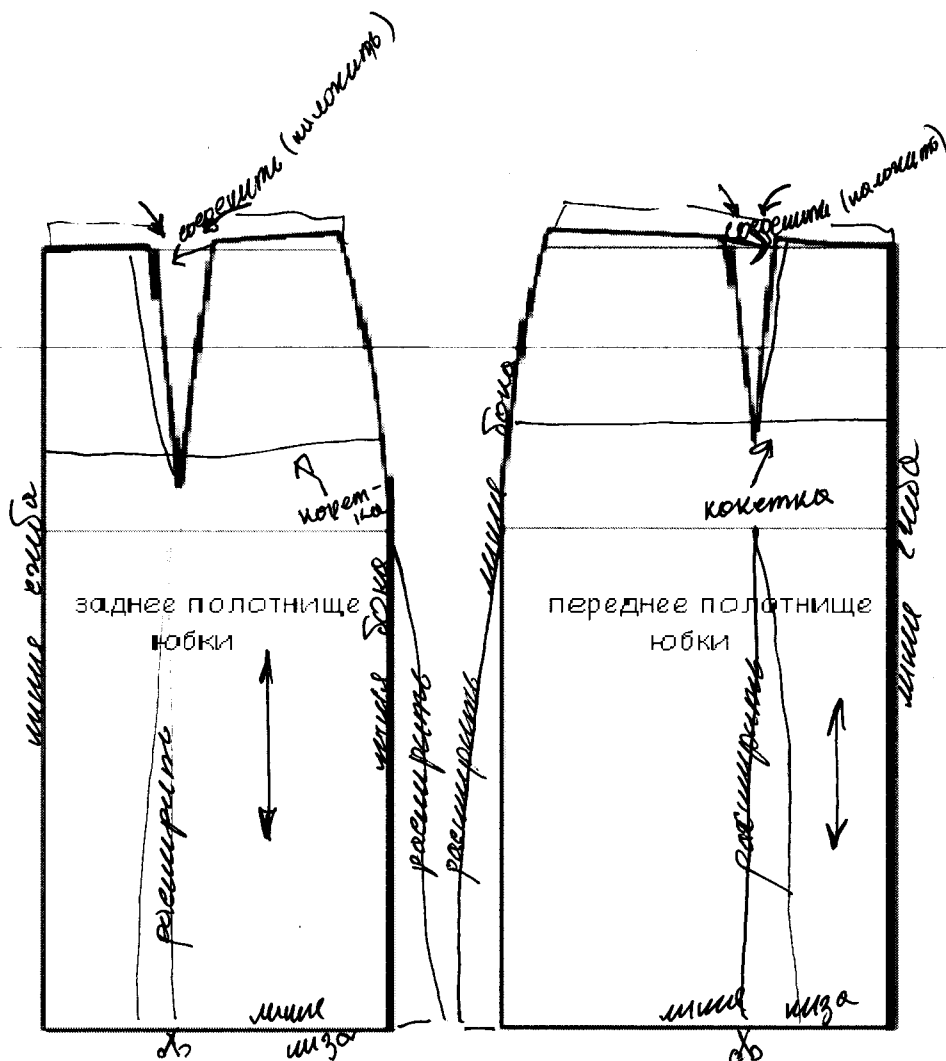

Карта контроля практического задания по моделированию  
с нанесенными линиями фасона изделия и необходимыми надписями

Шифр участника 08-03

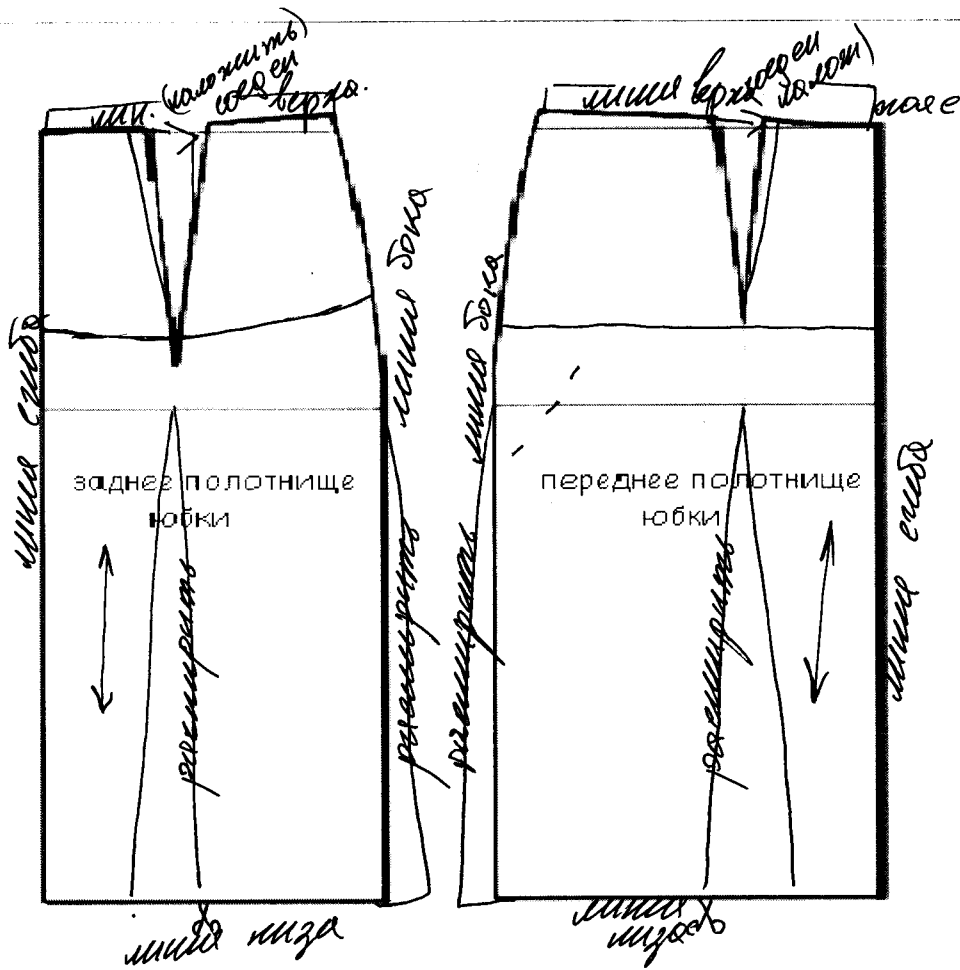

Результаты моделирования

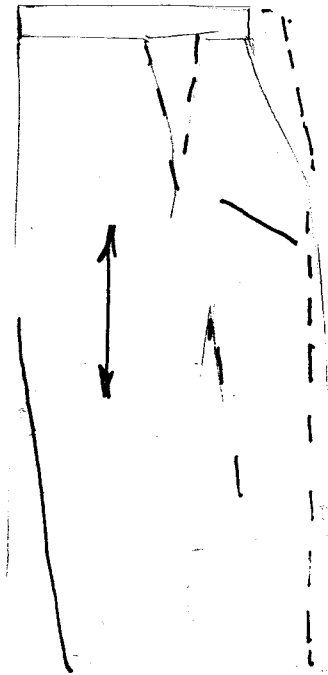
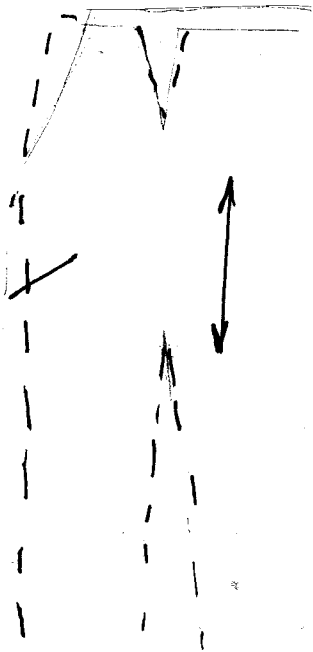

✂ расшить.

**Карта пооперационного контроля  
«Моделирование юбки»**

*Шифр участника 08-03*

Критерии оценки	Максимальные баллы	По факту
<b>I. Нанесение линий фасона на основу чертежа</b>		
1. Нанесение линии кокетки по переднему полотнищу юбки	1	1
2. Нанесение линии кокетки по заднему полотнищу юбки	1	1
3. Расширение юбки на величину встречной складки по переднему и заднему полотнищам юбки	2	0
4. Нанесение надписей на чертеже «отрезать», «закрыть», «расширить» на переднем и заднем полотнищах юбки	1	1
5. Расширение боковых швы от линии бедер по переднему и заднему полотнищам юбки	1	1
6. Выравнивание линии низа юбки	1	0
7. Нанесение линии кармана на переднем полотнище юбки	1	0
<b>II. Подготовка выкройки к раскрою:</b>		
8. Наличие надписей названия деталей юбки	1	0
9. Указание количества деталей	1	0
10. Наличие направления нити основы на деталях юбки	1	1
11. Указание сгиба и линии середины на деталях юбки.	1	1
12. Указание припусков на обработку	2	0
13. Наличие контрольной метки расположения застежки	1	0
14. Выполнение полного комплекта лекал — 6 деталей	2	0
15. Аккуратность выполнения работы	3	3
Итого:	20	9